

PŌDORYS

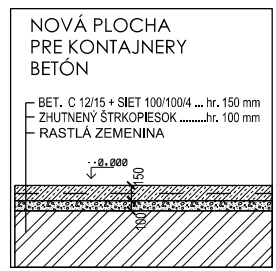
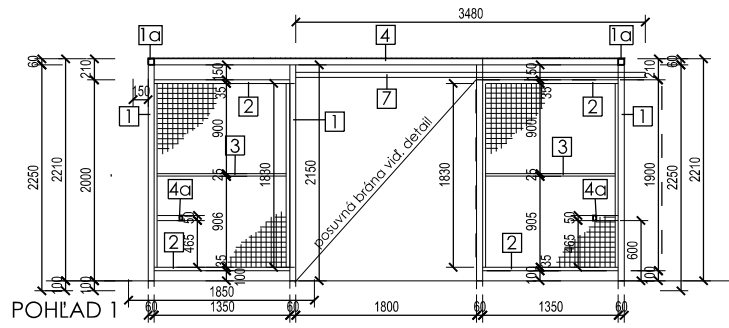
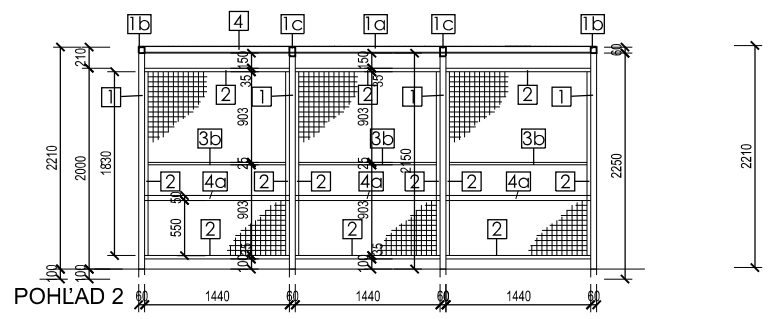
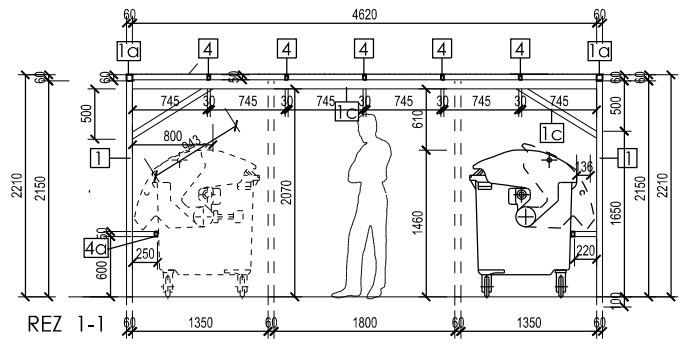
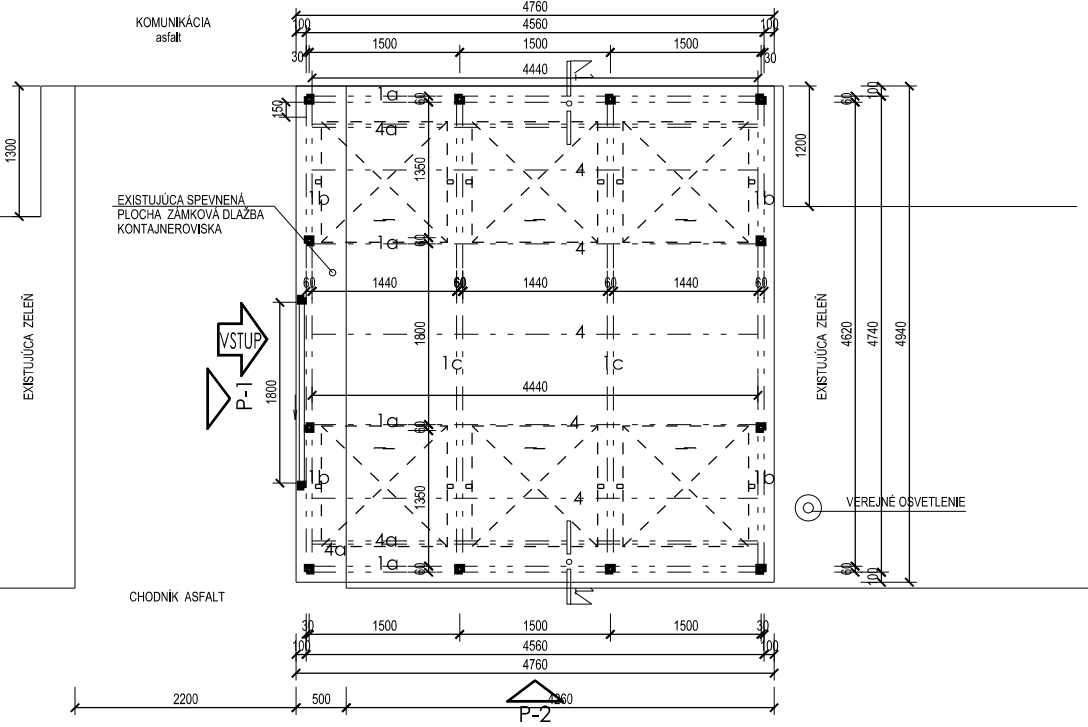

VÝKAZ OCELE 6 - KONTAJNEROV							
POLOŽKA	FRVOK	PROFIL	haha 1m, t kt kg	DĹŽKA (m) m2	KUSY	DĹŽKA celkom(m) m2	váha kg
1	STOJKA	jaki 60/60/3	5,37	2.250	12	27.000	144.980
1a	HORNÝ RAM NA STPLY	jaki 60/60/3	5,37	4.560	2	9.120	48.974
1b	PRIEČLA	jaki 60/60/3	5,37	4.620	2	9.240	49.619
1c	PRIEČLA	jaki 90/50/3	6,15	4.620	2	9.240	56.826
1d	VZPERA	jaki 60/60/3	5,37	0.945	4	3.780	20.259
2	RÁM PRE VÝPLŇ ZVÁRANE SITO -P	L 35/35/4	2,09	6.360	4	25.440	53.170
2a	RÁM PRE VÝPLŇ ZVÁRANE SITO -Z	L 35/35/4	2,09	7.260	1	7.260	15.173
2b	RÁM PRE VÝPLŇ ZVÁRANE SITO -B	L 35/35/4	2,09	6.540	6	39.240	82.012
3	DELIACI PROFIL stredový-P	jaki 25/25/2	1,44	1.350	4	5.400	7.776
3a	DELIACI PROFIL stredový-Z	jaki 25/25/2	1,44	1.800	1	1.800	2.552
3b	DELIACI PROFIL stredový-B	jaki 25/25/2	1,44	1.440	6	8.640	12.442
3c	DELIACI PROFIL stredový-brány	jaki 25/25/2	1,44	0.870	2	1.740	2.506
4	STREŠNÝ PROFIL	jaki 50/30/2	2,39	4.440	5	22.200	53.058
4a	DORAZOVÝ PROFIL vodorov.kontaj.	jaki 50/30/2	2,39	4.560	2	9.120	21.757
4b	DORAZOVÝ PROFIL vodorov.kontaj.	jaki 50/30/2	2,39	0.220	8	1.760	4.206
5	ZVÁRANÉ SITO brána + Z	50/50/5	3,95	3.420	2	6.840	40.658
5a	ZVÁRANÉ SITO -P	50/50/5	3,95	2.565	4	10.260	61.047
5b	ZVÁRANÉ SITO -B	50/50/5	3,95	2.736	6	16.416	97.675
5c	ZVÁRANÉ SITO -strecha	50/50/5	3,95	21.600	1	21.600	128.520
6	RAM POSUV. BRÁNY 39 014 20	jaki L 40/34/25/2	2,645	5.500	1	5.500	14.548
6a	DORAZOVÝ PROFIL, pre osadenie zárniku	jaki L 50/35/2	2,54	1.900	1	1.900	4.826
7	VODIACI PROFIL S 42	jaki C 42/5/3	3,15	3.450	1	3.450	10.868
8	DELIACI PROFIL STREDOVÝ	T 30/30/4	1,77	1.830	1	1.830	3.239
9	KOTVACA OCEI: PLATINA	160/160/5	6,28	0.160	12	1.920	12.058
10	SEGMENTOVA KOTVA HSK	HSK 8 x 150 x 55	0	0.000	24	-	-
11	Vozík 2 kolieskový ľahkový 2 SBK pre S42	2 - SBK	0,32	D 42	2	-	-
12	Zámok pre posuvné dvvere so západnicou	CVP, DM55	0	115/15,5	1	-	-
13	Správkádzica nylonová roľka valcová	D 25 X 30	0		2	-	-
14	VODIACA PATKA	jaki 50/30/2	2,39	0.100	1	0.100	0.239
Váha spolu							949.156
Zvary + stranné 3 %							28.474
CELKOVÁ VÁHA OCELE							Váha celkom 977.63

Poznámka :

UZAMKNUTIE KONTAJNEROVISKA JE RIŠENÉ DODATOČNOU OCELOVOU KONŠTRUKCIOU EXISTUJÚCICH KONTAJNEROVISKA PRED NEŽIADUCOU MANIPULACIOU S DOMOVÝM ODPADOM. NOSNÚ KONŠTRUKCIU TVORIA STĹPKY Z JAKL PROFILOV 60/60/3. TIE SÚ KOTVENÉ DO EXISTUJÚCEJ ASFALTOVEJ ALEBO BETONOVEJ PLOCHY CEZ OCELOVÚ PLATŇU VÝDY DVOMA SEGMENTOVÝMI KOTVAMI. CELÁ OCELOVÁ KONŠTRUKCIA JE NAVRHNUTÁ Z JAKL PROFILOV SPÁJANÝCH ZVÁROVANÍM NA MIESTE OSADENIA. NA NOSNÉ PROFILY SA PRIVARIKARISIEŤOVINA 50/50/4 MEDZI STĹPKAMI DO OCELOVÉHO RÁMU Z L PROFILU 35/35/4. NA „STRECHE“ PRÍAMO NA NOSNÉ PROFILY. POSUVNÁ BRÁNA JE Z JAKL PROFILOVANÝCH PROFILOV pol.6, ZAVEŠENÁ V HORNEJ VODIACEJ LIŠTE pol.7. OCELOVÚ KONŠTRUKCIU NARIETĚ ZÁKLADNOU PROTIKORÓZNOU OCHRANOU A VRCHNÝM NÁTEROM VO FARBE RAL 6005.

Investor:	Miestny úrad Košice-Staré Mesto Hviezdoslavova 7 040 01 Košice - Staré Mesto	Názov stavby:	Uzamknutie kontajneroviska 6 - kontajnerov TATRANSKÁ č. 3	Profesia:	STAVEBNÁ ČASŤ
Zodpovedný projektant:	Ing. František Solár	Dátum:	07 / 2021	Obsah výkresu:	PŌDORYS . POHLADY 1, 2 ,
				Mierka:	1 : 50
				Č. výkr.	4